

## Ruukki kokybės klasės – tai ne vien produkto charakteristikos

Ruukki kokybės klasė – tai ne tik produkto originalumo, kokybės ir ilgaamžiškumo ženklas. Tai – ilgamečio rinkos lyderio pažadas, kad stogo įsigijimas vyks užtikrinant aukščiausią aptarnavimo kokybę, projektavimo ir tiekimo sklandumą.

Mūsų gaminių asortimentas yra labai didelis, todėl tikimės, kad jums pavyks rasti norimą sprendimą savo stogui.



Kokybės klasė	Ruukki® 50 Plus	Ruukki® 40	Ruukki® 30 Plus	Ruukki® 30
Atsparumas UV spinduliams	■ ■ ■ ■ ■	■ ■ ■ ■ □	■ ■ ■ □ □	■ ■ ■ □ □
Atsparumas įbrėžimams	■ ■ ■ ■ ■	■ ■ ■ □ □	■ ■ □ □ □	■ ■ □ □ □
Paviršiaus padengimas	matinis	pusiau matinis	matinis	blizgus
Garantija (techninė/estetinė)	50/25 metų	40/15 metų	30/10 metų	30/10 metų

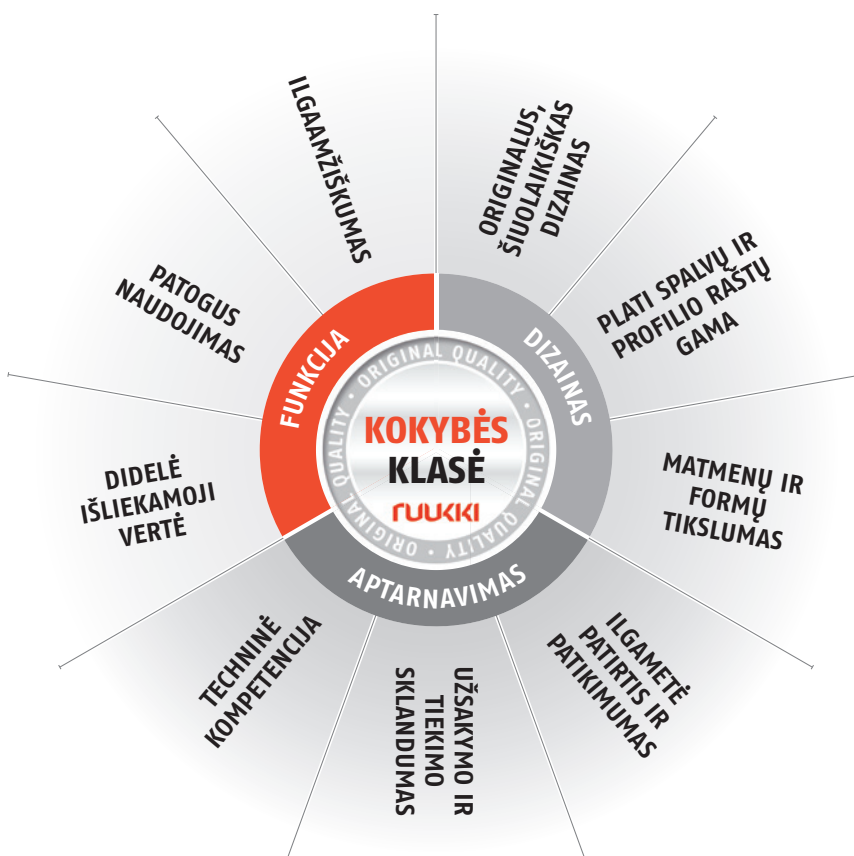

# Ruukki padengimų spalvos

	Kokybės klasė 	Paviršius	Raudonos plytos RR(750)	Raudona RR(29)	Šokoladinė RR(887)	Tamsi ruda RR(32)	Žalia RR(37)	Tamsi žalia RR(11)	Šviesi pilka RR(21)	Pilka RR(22)	Tamsi pilka RR(23)	Antracito (RR2H3)	Juoda RR(33)
--	--	-----------	----------------------------	-------------------	-----------------------	----------------------	-----------------	-----------------------	------------------------	-----------------	-----------------------	----------------------	-----------------

## Classic profiliai

Classic NextGen	Ruukki® 50 Plus	matinis	•	•		•		•	•	•	•		•
Classic Authentic	Ruukki® 50 Plus	matinis				•					•	•	•
Classic M	Ruukki® 50 Plus	matinis	•	•	•	•		•		•	•	•	•
Classic	Ruukki® 50 Plus	matinis	•	•	•	•		•		•	•	•	•
Classic Economy Plus	Ruukki® 30 Plus	matinis		•	•	•					•	•	•
Classic Economy	Ruukki® 30	blizgus	•			•					•		

## Valcuoti lakštai

Valcuoti lakštai	Ruukki® 50 Plus	matinis	•	•	•	•		•		•	•	•	•
------------------	-----------------	---------	---	---	---	---	--	---	--	---	---	---	---

## Čerpiniai profiliai

Adamante	Ruukki® 50 Plus	matinis	•	•	•	•		•			•	•	•
Adamante	Ruukki® 30 Plus	matinis		•	•	•					•	•	•
Adamante	Ruukki® 30	blizgus	•	•	•	•		•			•	•	•
Monterrey FEB forma®	Ruukki® 50 Plus	matinis	•	•	•	•		•			•	•	•
Monterrey FEB forma®	Ruukki® 40	pusiau matinis		•	•	•					•	•	•
Monterrey FEB forma®	Ruukki® 30	blizgus	•	•	•	•		•			•	•	•
Monterrey Eco	Ruukki® 30	blizgus		•		•					•		

## Moduliniai lakštai

Hyygge	Ruukki® 40	pusiau matinis									•	•	•
Frigge	Ruukki® 50 Plus	matinis	•	•	•	•					•	•	•
Frigge	Ruukki® 40	pusiau matinis	•	•	•	•					•	•	•
Frigge	Ruukki® 30 Plus	matinis	•	•	•	•					•	•	•
Frigge	Ruukki® 30	blizgus	•	•	•	•					•	•	•
Finnera	Ruukki® 40	pusiau matinis	•	•	•	•					•	•	•

## Profiliuoti lakštai

T20	Ruukki® 50 Plus	matinis	•	•	•	•		•	•	•	•	•	•
T20	Ruukki® 40	pusiau matinis		•	•	•					•	•	•
T20	Ruukki® 30	blizgus	•	•	•	•	•	•	•	•	•	•	•

\* Kitų spalvų ir padengimų kainų teirautis pas pardavėją.

## Classic profiliai

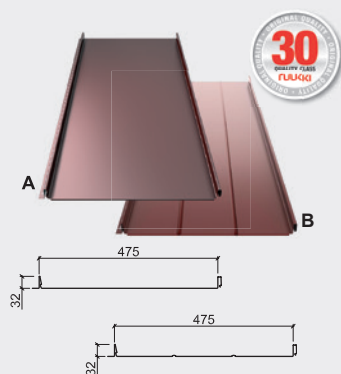

### CLASSIC ECONOMY A, B

Profilio aukštis	32 mm
Naudingas dengiamas plotis	475 mm
Bendras plotis	510 mm
Maksimalus ilgis	10 000 mm
Minimalus ilgis	1 200 mm
Minimalus stogo nuolydis	7°
Lakšto storis	0.50 mm
Cinko kiekis	275 g/m <sup>2</sup>
Svoris	5.2 kg/m <sup>2</sup>

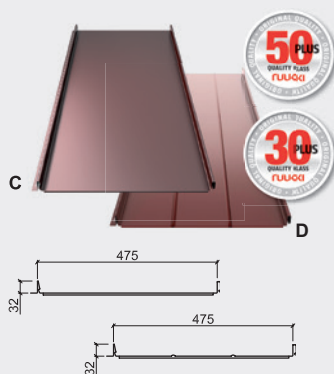

### CLASSIC C, D\*

Profilio aukštis	32 mm
Naudingas dengiamas plotis	475 mm
Bendras plotis	510 mm
Maksimalus ilgis	12 000 mm
Minimalus ilgis	1 200 mm
Minimalus stogo nuolydis	7°
Lakšto storis	0.50 mm
Cinko kiekis	275 g/m <sup>2</sup>
Svoris	5.2 kg/m <sup>2</sup>

- ✓ Priekinio krašto užlenkimas
  - ✓ Uždengiami valcų galai
  - ✓ Mikroprofiluota tvirtinimo linija
- \* Classic Economy Plus C/ D – Ruukki 30 Plus kokybės klasės

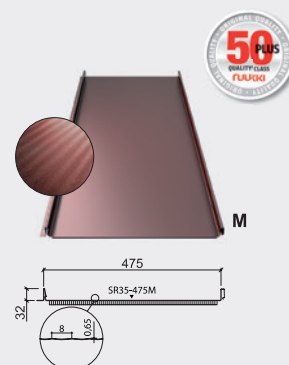

### CLASSIC M

Profilio aukštis	32 mm
Naudingas plotis	475 mm
Bendras plotis	510 mm
Maksimalus ilgis	12 000 mm
Minimalus ilgis	1 200 mm
Min. stogo nuolydis	7°
Lakšto storis	0.50 mm
Cinko kiekis	275 g/m <sup>2</sup>
Svoris	5.2 kg/m <sup>2</sup>

- ✓ Priekinio krašto užlenkimas
- ✓ Uždengiami valcų galai
- ✓ Mikroprofiluota tvirtinimo linija
- ✓ Mikroprofiluotas lakštas

## Valcuoti lakštai

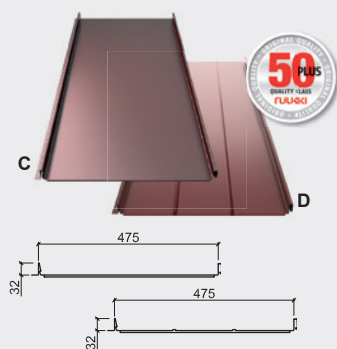

### CLASSIC AUTHENTIC C, D

Profilio aukštis	32 mm
Naudingas dengiamas plotis	475 mm
Bendras plotis	510 mm
Maksimalus ilgis	12 000 mm
Minimalus ilgis	1 200 mm
Minimalus stogo nuolydis	7°
Lakšto storis	0.60 mm
Cinko kiekis	275 g/m <sup>2</sup>
Svoris	6.2kg/m <sup>2</sup>

- ✓ Priekinio krašto užlenkimas
- ✓ Uždengiami valcų galai
- ✓ Mikroprofiluota tvirtinimo linija



### CLASSIC NEXTGEN

Profilio aukštis	32 mm
Naudingas dengiamas plotis	475 mm
Bendras plotis	505 mm
Maksimalus ilgis	12 500 mm
Minimalus ilgis	800 mm
Minimalus stogo nuolydis	7°
Lakšto storis	0.60 mm
Cinko kiekis	275 g/m <sup>2</sup>
Svoris	6.2 kg/m <sup>2</sup>

- ✓ Priekinio krašto užlenkimas
- ✓ Priklijuota akustinė/antikondensacinė tarpinė
- ✓ Uždengiami valcų galai
- ✓ Sujungimų sandarumą padidinanti valco tarpinė
- ✓ Mikroprofiluota tvirtinimo linija



### VALCUOTI LAKŠTAI

Profilio aukštis	27 mm
Naudingas dengiamas plotis	545 mm
Maksimalus ilgis	8 000 mm
Minimalus ilgis	1 000 mm
Minimalus stogo nuolydis	7°
Lakšto storis	0.50 mm
Cinko kiekis	275 g/m <sup>2</sup>
Svoris	4.5 kg/m <sup>2</sup>

Pastaba: bendrą Classic profilių savybių palyginimo lentelę žiūrėti 28 psl.



## Čerpiniai profiliai

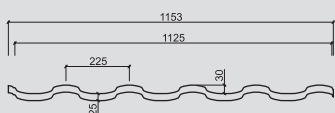
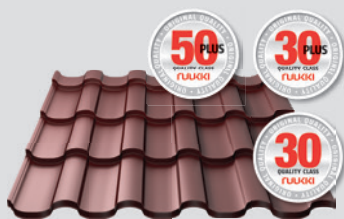

### ADAMANTE

Profilio aukštis	55 mm
Bangos ilgis	350 mm
Naudingas dengiamas plotis	1 125 mm
Bendras plotis	1 153 mm
Maksimalus ilgis	8 200 mm
Minimalus ilgis	850 mm
Minimalus stogo nuolydis	14°
Lakšto storis	0.50 mm
Cinko kiekis	275 g/m <sup>2</sup>
Svoris	4.8 kg/m <sup>2</sup>

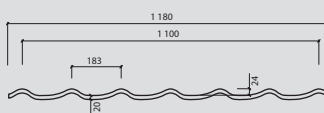

### MONTERREY FEB FORMA®

Profilio aukštis	44 mm
Bangos ilgis	350 mm
Naudingas dengiamas plotis	1 100 mm
Bendras plotis	1 180 mm
Maksimalus ilgis	8 000 mm
Minimalus ilgis	800 mm
Minimalus stogo nuolydis	14°
Lakšto storis	0.50 mm
Cinko kiekis	275 g/m <sup>2</sup>
Svoris	4.7 kg/m <sup>2</sup>

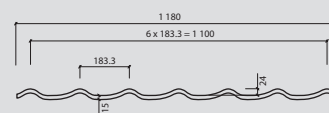

### MONTERREY ECO

Profilio aukštis	39 mm
Bangos ilgis	350 mm
Naudingas dengiamas plotis	1 100 mm
Bendras plotis	1 180 mm
Maksimalus ilgis	7 000 mm
Minimalus ilgis	500 mm
Minimalus stogo nuolydis	14°
Lakšto storis	0.45 mm
Cinko kiekis	275 g/m <sup>2</sup>
Svoris	4.1 kg/m <sup>2</sup>

Ruokki Monterrey FEB forma® užlenktas kraštas – gražesnė forma, korozijai atsparesnis, ilgaamžiškesnis stogas.



## Moduliniai profiliai

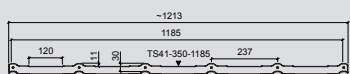

### FRIGGE

Profilio aukštis	41 mm
Bangos ilgis	350 mm
Naudingas plotis	1 185 mm
Bendras plotis	1 213 mm
Naudingas ilgis	700 mm
Bendras ilgis	720 mm
Min. stogo nuolydis	14°
Lakšto storis	0.50 mm
Cinko kiekis	275 g/m <sup>2</sup>
Svoris	4.3 kg/m <sup>2</sup>
Lakšto svoris	3.5 kg/vnt.

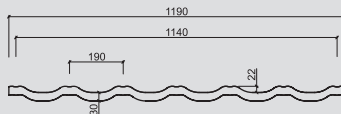
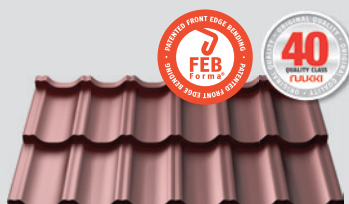

### FINNERA

Profilio aukštis	52 mm
Bangos ilgis	330 mm
Naudingas dengiamas plotis	1 140 mm
Bendras plotis	1 190 mm
Naudingas ilgis	660 mm
Bendras ilgis	725 mm
Minimalus stogo nuolydis	14°
Lakšto storis	0.50 mm
Cinko kiekis	275 g/m <sup>2</sup>
Svoris	5.0 kg/m <sup>2</sup>
Vieno lakšto svoris	3.8 kg/vnt.

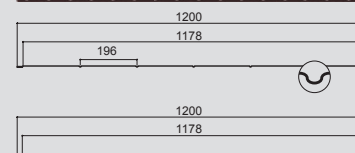

### HYYGGE

Profilio aukštis	26 mm
Bangos ilgis	290 mm
Naudingas dengiamas plotis	1 178 mm
Bendras plotis	1 200 mm
Naudingas ilgis	290 mm
Bendras ilgis	343 mm
Minimalus stogo nuolydis	14°
Lakšto storis	0.60 mm
Cinko kiekis	275 g/m <sup>2</sup>
Svoris	7.0 kg/m <sup>2</sup>
Vieno lakšto svoris	2.35 kg/vnt.

Profiliuotų (trapecinių) lakštų stogams ir sienoms duomenis žr. 24 psl.